

Betriebsanleitung der
Hubgetriebe CLASSIC
Laufmutterausführung mit
TR-Spindel

auch gültig für
- Atex Zone II

*Operating Instructions for
CLASSIC Screw Jacks
travelling nut version
with TR-Spindle*

*also applies to
- Atex Zone II*

Inhaltsangabe Table of contents

	Seite Page
I. Symbolerklärung <i>I. Symbol explanation</i>	3
II. Allgemeines <i>II. General</i>	4
A. Einleitung <i>A. Introduction</i>	4
B. Bestimmungsgemäße Verwendung <i>B. Intended use</i>	4
C. Sicherheit <i>C. Safety</i>	5
D. Unfallverhütungsvorschriften <i>D. Prevention of accidents</i>	5
III. Technische Daten <i>III. Technical data</i>	6
A. Aufbau und Funktion <i>A. Function</i>	6
B. Ausführungen <i>B. Versions</i>	7
IV. Montage und Erstinbetriebnahme <i>IV. Assembly and Initial Operation</i>	7
A. Montage <i>A. Assembly</i>	7
B. Erstinbetriebnahme <i>B. Initial operation</i>	9
V. Betrieb <i>V. Operation</i>	9
VI. Wartung und Instandhaltung <i>VI. Maintenance and Servicing</i>	10
VII. Stilllegung und Wiederinbetriebnahme <i>VII. De-commissioning and Re-commissioning</i>	12
A. Stilllegung <i>A. De-commissioning</i>	12
B. Wiederinbetriebnahme <i>B. Re-commissioning</i>	12
VIII. Hubgetriebe in  - Ausführung <i>VIII. Screw jack at  - version</i>	13
IX. Unsere CLASSIC Reihe Laufmutterausführung <i>IX. Our CLASSIC series travelling nut version</i>	14
Einbauerklärung <i>Declaration of Incorporation</i>	15

I. Symbolerklärung

I. Symbol explanation

Gefahrenhinweis weist auf mögliche schwerste, irreparable Personenschäden und auf mögliche umfangreiche Sachschäden hin.



Hazard. Potentially serious and irreparable personal injuries and extensive damage to property.

Achtung weist Sie auf mögliche leichtere Personenschäden und auf Schäden an den Hubgetrieben hin.



Attention. Potentially light personal injuries and damage to screw jacks affecting the quality of individual components.

Hinweise im Text werden mit diesem Symbol gekennzeichnet. Sie enthalten wichtige Informationen.



Information. Important information. No potential danger to people, equipment or property

Unbefugte Personen verboten: Kennzeichnung eines Gefahrenbereiches, den nur befugte Personen betreten dürfen.



No Unauthorized Personnel. Danger zone. To be accessed by authorized personnel only.

Recyclingsymbol: Sachgerecht Entsorgung der Materialien.



Recycling. Appropriate disposal of materials.

Ohne ausdrückliche schriftliche Genehmigung der **GROB GmbH Antriebstechnik** darf die Betriebsanleitung - weder als Ganzes noch in Auszügen - elektronisch oder mechanisch vervielfältigt, verteilt, geändert, übertragen, in eine andere Sprache übersetzt oder anderweitig verwendet werden.

Die **GROB GmbH Antriebstechnik** haftet nicht für Schäden, die daraus resultieren, wenn die Betriebsanleitung nicht oder nur teilweise beachtet wurde.

Wenn abgenutzte Teile durch gleichartige, aber nicht vom Hersteller in der Betriebsanleitung empfohlenen identischen Teile ersetzt werden, haftet die **GROB GmbH Antriebstechnik** nur wenn die Hubgetriebe bereits vor dem Austausch der Teile Mängel aufwiesen haben.

Die **GROB GmbH Antriebstechnik** gewährt auf Material- und Herstellungsfehler eine Garantie von 1 Jahr ab Lieferdatum des Produkts beim Kunden. Details zur Herstellergarantie entnehmen Sie bitte den Vertragsvereinbarungen.

Für die Zusammenstellung der technischen Unterlagen ist bevollmächtigt:

*These instructions, whether as a whole document or in parts, must not be electronically or mechanically copied distributed, changed, transmitted or translated into any other language or used for other purposes without formal, written consent by **GROB GmbH Antriebstechnik**.*

***GROB GmbH Antriebstechnik** shall not liable for damages resulting from non-adherence to the Operating Instructions.*

*Should wear and tear parts be replaced by identical, but not original components as recommended in these instructions, **GROB GmbH Antriebstechnik** shall only accept liability if the screw jacks were faulty prior to the replacement of these parts.*

***GROB GmbH Antriebstechnik** s period of warranty for material and production faults is 1 year from date of receipt of product. For the details regarding the manufacturing warranty, please refer to order agreements.*

The compilation of technical documentation is authorized by:

GROB GmbH Antriebstechnik
Eberhard-Layher-Str. 5
74889 Sinsheim-Steinsfurt

GROB GmbH Antriebstechnik
Eberhard-Layher-Str. 5
74889 Sinsheim-Steinsfurt

II. Allgemeines

II. General

A. Einleitung

Diese Bedienungsanleitung beschreibt **GROB Hubgetriebe CLASSIC**. Eine Inbetriebnahme ist nur unter Berücksichtigung dieser Bedienungsanleitung zulässig.

A. Introduction

*These operating instructions are specific to **GROB CLASSIC Screw Jacks**. Commissioning is only permissible under strict adherence to these instructions.*

- Die Bedienungsanleitung muss von Personen
 - gelesen
 - verstanden
 - und bei allen anfallenden Arbeiten beachtet werden.
- Beachten Sie Sicherheitshinweise und Unfallvorschriften in dieser Bedienungsanleitung.
- Die Bedienungsanleitung ist stets griffbereit zu halten



- *These operating instructions must be*
 - *read*
 - *understood*
 - *and adhered to in all cases*
- *Please observe notes and information regarding safety and prevention of accidents:*
- *Please keep these operating instructions in safe and accessible place.*

Die technischen Daten, die Anordnung, Ausführung und Betriebsbedingungen entnehmen Sie bitte unserer Auftragsbestätigung und unseren Zeichnungen.

For technical data, arrangement, type, design and operating conditions, please refer to our catalogue, order confirmation or our technical drawings.

B. Bestimmungsgemäße Verwendung

B. Intended use

- Hubgetriebe dienen ausschließlich der Verstellung und Bewegung von Lasten.
- Das Produkt ist in der Standardausführung nicht geeignet für den Einsatz in explosionsgefährdeter Umgebung (**siehe Kap. IX.**)



- *The sole function of the screw jack is the adjustment, movement, lifting/lowering of loads.*
- *The product, in its standard configuration, is not for use in potentially explosive environments (see Chapter IX):*

- Technische Daten, die nicht aus diesem Dokument hervor gehen, entnehmen Sie bitte unseren Auftragsbestätigung oder unseren Zeichnungen.



- *For technical details which are not documented in these instructions, please refer to our catalogue, order confirmation and/or technical drawings.*

- Änderungen der Betriebsbedingungen sowie Umbau bzw. Änderungen an unserer Antriebseinheiten sind nur mit unserer ausdrücklichen Genehmigung in schriftlicher Form gestattet.



- *Permission to change any operating conditions and/or modify any of our components must be sought in writing.*

„Technische Änderungen vorbehalten“

„We reserve the right to make technical amendments“

C. Sicherheit

C. Safety

- Die Montage, Bedienung und Wartung der Hubgetriebe darf nur durch sachkundiges, eingewiesenes sowie mit den Vorschriften vertrautes Personal durchgeführt werden.
- die Anwesenheit im Gefahrenbereich und die Beförderung von Personen ist verboten
- Niemals bewegliche Teile berühren.
- Zum Schutz vor Verletzung sind drehende und bewegende Teile mit Signalfarben zu kennzeichnen oder mit einer Schutzabdeckung (z.B. Faltenbälge, Wellenschutzkappen, Spiralfedern) zu versehen.
- Schutzeinrichtungen dürfen nicht entfernt oder deaktiviert werden
- Betriebs- und Sicherheitsendschalter sorgen für eine zuverlässige Abschaltung der Hubbewegung. Sofern diese nicht Bestandteil der Lieferung sind, muss der Kunde diese bauseitig vorsehen.
- Mängel und Unregelmäßigkeiten müssen sofort fachgerecht beseitigt werden.



- *Assembly, operation and maintenance may only be carried out by authorized personnel.*
- *The presence of people within the danger zone and the transportation of people is strictly forbidden.*
- *Never touch moving parts.*
- *Safety mark any rotating/moving parts with paint or use protective covers (e.g. bellows, shaft protection caps, spiral protective sleeves) in order to prevent potential injuries.*
- *Do not remove or de-activate safety devices.*
- *Operating and safety limit switches ensure the reliable stopping of the screw jack action. If none are included as part of the delivery, the customer must provide these himself.*
- *Any defects or irregularities must immediately be rectified by competent persons.*

D. Unfallverhütungsvorschriften

D. Prevention of accidents

Es sind jeweils die im Einsatzland gültigen Vorschriften zu beachten, in Deutschland z. Zt.:

The regulations prevailing in the country of us must be observed. In Germany, these are currently:

- EG-Maschinenrichtlinie 2006/42/EG
- Harmonisierte Normen
z.B. EN 1495:1997 Hebebühne - Mastgeführte Kletterbühne

- *EU Machine Directive 2006/42/EU*
- *Harmonised standard
EN 1495:1997 Lifting platforms – mast-climbing work platforms*

III. Technische Daten

III. Technical data

A. Aufbau und Funktion

Bei GROB Hubgetriebe der Baureihe MC Laufmutterausführung wird durch einen rotatorischen Antrieb (z.B. Elektromotor) eine Schneckenwelle angetrieben. Diese versetzt das Schneckenrad in eine Drehbewegung, welches formschlüssig mit der Hubspindel verbunden ist und somit die Rotation überträgt. Auf der Hubspindel befindet sich die Laufmutter auf der die Last aufliegt. Die Last sorgt bauseitig für die Verdrehsicherung der Laufmutter. Somit versetzt die rotierende Hubspindel die Laufmutter in eine lineare Hubbewegung.

Im Gehäuseboden befinden sich Durchgangslöcher zum Befestigen der Hubgetriebe. **(siehe Kap III. B)**

A. Function

Grob Cubic Screw Jacks Type MC Travelling Nut Version are driven by rotating the worm shaft (e.g. with an electric motor). In this version, the spindle is axially fixed and linear motion is transmitted to the travelling nut by rotation of the s-pindle. The nut must be secured against rotation by fixing to the item or mechanism being moved.

The mounting holes are located in the bottom of the gearbox housing (please see Chapter III. B).

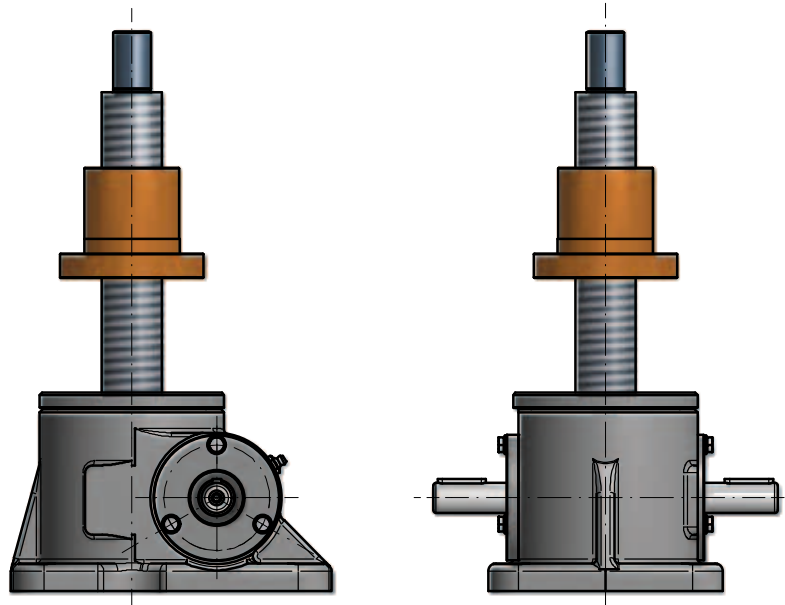

B. Ausführungen

Ausführung F Version F

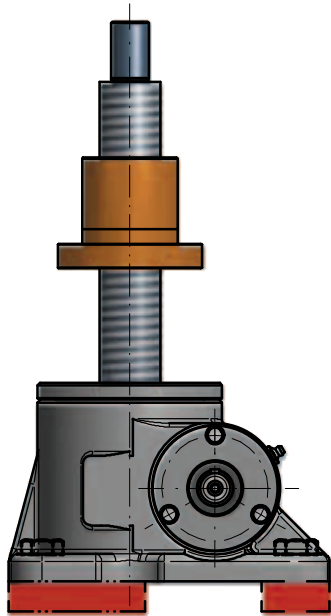

B. Versions

Ausführung E Version E

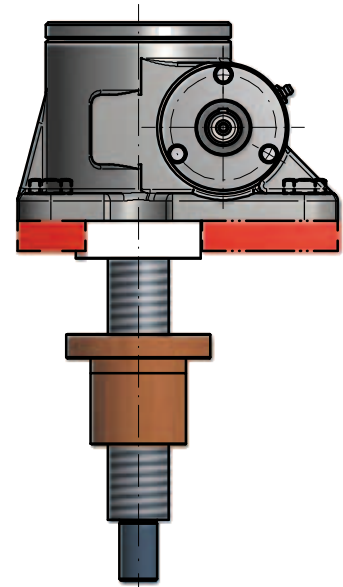

IV. Montage und Erstinbetriebnahme

IV. Assembly and Initial Operation

**Sicherheitshinweise beachten
(siehe Kap. I C)**



**Please note safety advice
(see Chapter I C)**

A. Montage

1. Die Anschraubfläche für die Hubgetriebe muss eben sein. Bei Schweiß- und Gusskonstruktionen ist dies eventuell durch maschinelle Bearbeitung sicher zu stellen.
2. Hubgetriebe und Spindel mit einer geeigneten Messvorrichtung ausrichten und verschrauben (**noch nicht festziehen!**)
3. Zwischen Spindel und den bauseitigen Führungen sollte auf die Parallelität geachtet werden. Justierarbeiten immer von der Stellung, mit dem geringsten Spiel zwischen Hubelement und Führung beginnen.
4. Bei spannungsfreiem Durchfahren des Hubes können die Befestigungsschrauben angezogen und die Hubgetriebe gegebenenfalls zusätzlich verstiftet werden. Erhöhte Leistungsaufnahme und erhöhte Temperaturen weisen auf unzulässige Seitenkräfte hin.

A. Assembly

1. Please ensure that the surface on which the screw jack is mounted is level.
2. Align the screw jack and spindle with a machine spirit level and bolt into place (do not tighten yet).
3. Ensure that spindle is parallel to any guidance provided. Use the position with the least amount of play between the screw jack element and the guidance as the point of reference.
4. Only when the spindle runs lightly and evenly over the entire stroke, can the mounting screws be tightened and if necessary, the screws jacks additionally pinned. An increased power requirement and increased temperatures are indicative of abnormal lateral forces.

5. Verspannungen führen zu reduzierter Lebensdauer, erhöhtem Leistungsbedarf und Temperaturen. Dies kann zum Abreißen des Schmierfilms und somit zu Trockenlauf führen.
6. Zum Zweck der Wartung muss darauf geachtet werden, dass der Schmiernippel zugänglich bleibt.
7. Abschließend Spindel säubern. Die Spindel muss auf der ganzen Hublänge gefettet werden. Für bessere Notlaufeigenschaften kann zuvor Spindel-Spray aufgetragen werden.

5. Stresses can lead to reduced service life, increased power requirement and temperatures which in turn can deteriorate lubrication and eventually lead to dry running.
6. For maintenance purposes, please ensure that the grease nipple remains accessible.
7. Clean the spindle and re-lubricate it along the entire stroke length. For improved emergency running, a spindle spray can be used prior to lubricating.

Mehrspindel-Anlagen

Multi-Spindle Systems

Konstruktionshinweise

1. Zur Vermeidung von Verspannungen bewegliche Lastaufnahmepunkte vorsehen.
2. Drehelastische Gelenkwellen und Kupplungen zum Ausgleich von Fluchtungs- und Winkelfehlern verwenden.
3. Beim Aufbau einer Mehrspindelanlage auf Drehrichtung aller Hubgetriebe achten. **(siehe Anlagenbeispiele Katalog 5 „Hochleistungs-Hubgetriebe Classic“)**



Construction advice

1. Use mobile load bearing devices to avoid any distortion/stress during construction.
2. Use elastic cardan shafts and couplings to compensate for any alignment errors.
3. Please ensure that the direction of rotation for all the screw jacks within the system is correct **(see drive diagram examples in our catalogue 5 CLASSIC High Performance Screw Jacks)**.

Montagehinweise

- Last erst aufbringen wenn alle Hubspindeln auf gleichem Niveau sind.
- Es ist dafür zu sorgen, dass sich alle Befestigungsflächen auf gleicher Höhe befinden. Gegebenenfalls Ausgleichsstücke unterlegen.

Assembly advice

- Ensure all spindles are equal in height before applying any load.
- Ensure that all mounting surfaces are equal in height. Use spacers/shims if necessary.

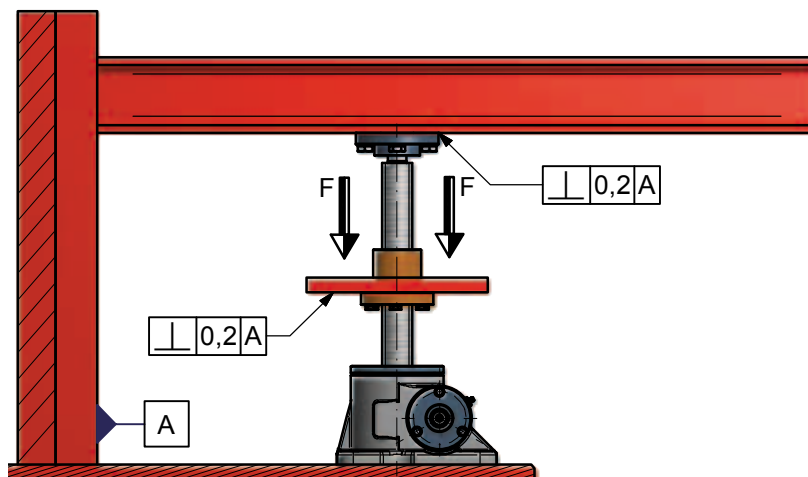

Index			MC0,5	MC1		MC2,5	MC5	MC15		MC20		MC25	MC35	MC50	MC75	MC100
Schrauben Güteklasse 8.8 Screws grade min 8.8	M4	M6	M8	M8	M10	M12	M16	M20	M24	M27	M30	M33	M33	M45	M42*	M48
Anzahl der Schrauben Number of screws			2	4		4	4	4		4		4	4	4	6	6
Anziehdrehmoment M_A [Nm] Tension moment M_A [Nm]	2,8	9,5	23	23	46	79	195	390	670	1000	1350	2161	2161	4992	6727	6021

* Güteklasse 12.9 ab $F_{dyn} = 600$ kN
 * Grade 12.9 from $F_{dyn} = 600$ kN

B. Erstinbetriebnahme

B. Initial operation

- Nur bei bestimmungsgemäßer Anwendung ist die Inbetriebnahme erlaubt.
- Eine Erstinbetriebnahme ist nur ohne Last zulässig.
- Last und Hubgeschwindigkeit stufenweise bis zum Einsatzfall steigern. Dabei stets die Temperatur der Hubgetriebe, Stromaufnahme des Antriebs und den Schmierfilm auf der Hubspindel beobachten.
- Befestigungsschrauben der Hubgetriebe nach 5 Betriebsstunden prüfen und gegebenenfalls nachziehen.
- Endschalter müssen vor Erstinbetriebnahme geprüft werden. Nicht funktionsfähige Endschalter führen zum unzulässigem Anfahren der Endlagen der Hubgetriebe.

V. Betrieb

V. Operation

Auf Grund der Materialpaarung unterliegt die Laufmutter einem natürlichen Verschleiß. Wenn das axiale Spindel­spiel der Gewindgänge ca. = $P/4$ beträgt, ist der Betrieb des Hubgetrie­bes einzustellen und die Laufmutter auszutauschen. Kontrollintervalle je nach Einsatzfall **(min. 1 mal jährlich)**. Eine gleichmäßige Schmierung führt zu ver­ringertem Verschleiß und somit zu erhöhter Lebensdauer.

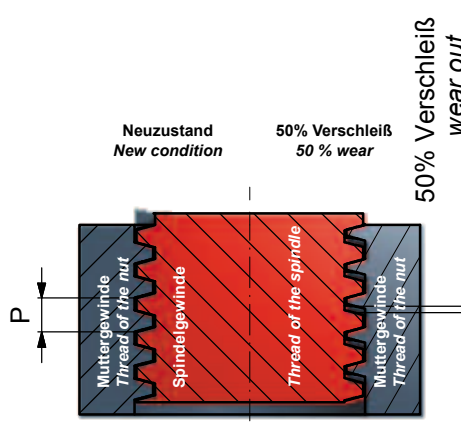

Due to the material combination, the travelling nut is subject to natural wear. Please replace the travelling nut if the wear in the thread = approx $P/4$. The interval between routine checks for wear depends on the nature of the application (**minimum once per annum**). An even lubrication leads to less wear and hence to a prolonged life.

VI. Wartung und Instandhaltung

Die Hubgetriebe sind bei der Auslieferung mit einer Langzeitschmierung ausgerüstet. Dies ist in der Regel eine Fettfüllung, in Sonderfällen kann Öl eingesetzt werden.

Bei einer mittleren Auslastung sollte das Getriebe bzw. die Mutter nach **ca. 500* Doppelhüben** nachgeschmiert werden. (Tabelle Seite 10 „Schmierstoffe“)

* Dieser Wert hängt sehr stark von Faktoren wie ED, Last, Temperatur Drehzahl u. Hublänge ab. In Grenzfällen beraten wir Sie gerne.

Über den an der Stirnseite angebrachten Schmiernippel wird das Getriebe nachgeschmiert.

Bei der Laufmutterausführung ist die Spindel vor dem Einbau mit Fett zu bestreichen.

Da wir in den meisten Fällen die Konstruktion nicht kennen, muss Kundenseitig ein Schmieranschluss an der Laufmutter vorgesehen werden.

Bei schlecht zugängigen Hubgetrieben sind die Schmierstellen mit Perma-Büchsen bzw. ein Anschluß an die Zentral-schmieranlage vorzusehen. Dies trifft im besonderer auf die Laufmutterausführung zu.

Bei der Ausführung mit Sicherheitsfangmutter sollte **mind. 2x jährlich** der Kontrollspalt überprüft werden. Dies kann auf Wunsch auch durch Sensoren automatisch erfolgen.

Da in der Regel die Getriebe nicht mehr, oder nur mit einem immensen Aufwand ausgebaut werden können, empfehlen wir, um das alte Fett aus dem Getriebe zu bekommen, eine „**Überschmierung**“ (d.h. Zuführung von Fett bis nur noch neues Fett aus dem Getriebe austritt) durchführen. Dies kann an der Spindel oder an den entfernten Wellendichtringen erfolgen.

Bei Ölschmierung an der Ölablaßschraube das Öl auslaufen lassen. Das Getriebe von evtl. Rückständen reinigen und wieder neu befüllen.

VI. Maintenance and Servicing

Screw jacks are supplied grease filled as standard. Oil lubrication is available in special cases.

For medium load applications, the gearbox lubrication should be topped up after approx 500 double strokes. (table on page 10, 'Lubricants').*

** This figure is entirely dependent on factors such as duty cycle, load, operating temperature, speed and stroke length. Please seek advice, if you are uncertain.*

Lubricate the gearbox via the grease nipple located on the front side.

Travelling nut version spindles are to be greased prior to installation.

As in most cases we do not have complete layout drawings, it is the customer's responsibility to provide a suitable grease point for the travelling nut.

Where the screw jacks accessibility is restricted/difficult, a central lubrication system should be installed.

*Where a safety nut is used, check the safety gap **at least twice per annum**. Optionally this can be carried out automatically by sensors.*

*As it is generally difficult to remove screw jacks once they have been installed, we recommend **over-greasing** of the gearbox in order to remove the old grease, i.e. inserting grease until only the new grease is discharged from the gearbox either at the spindle or at the position of the removed shaft seals.*

For oil filled screw jacks, drain the oil via the drain plug. Clean the gearbox of any residues and fill up new.

Schmierstoffe

Lubricants

Der Schmierstoff für die Hubgetriebe und Hubspindeln muss entsprechend der Einsatzumgebung gewählt werden. Der Einsatz alternativer Schmiermittel (anderer Hersteller) ist zulässig, wenn die Technischen Daten übereinstimmen.

Match the lubrication of the screw jacks and spindles to the operating conditions. The use of equivalent lubricants is permitted only if the technical data is identical to those listed below.

Einsatzumgebung	Operating conditions	Umgebungstemperatur (°C) Ambient temperature	Schmierstoffe Lubricants
Tieftemperatureinsatz	Freezing temperature	-30 bis 0 1)	SKF LGLT 2
Normaler Temperaturbereich (innen / außen)	Normal temperature (indoor / outdoor)	-15 bis +40	Q8 Rembrandt EP2
Erhöhter Temperaturbereich (trockene Umgebung)	High temperature (dry)	+40 bis +80 2)	Q8 Rembrandt EP2
Hochtemperatureinsatz	Extremely high temperature	+40 bis +80 2) Über /Over+80 bis/to max. +180 3)	Fuchs Lubritech Urethyn E/M 2

- 1) Mit Sonderabdichtung
- 2) ED muss verringert werden
- 3) ED muss verringert werden und Sonderabdichtung

- 1) Special sealing required
- 2) Reduction of duty cycle required
- 3) Reduction of duty cycle and special sealing required.

Altschmierstoffe müssen nach den gesetzlichen Bestimmungen recycelt werden!



Old lubricants must be disposed of according to local regulations.

Index	MC0,5	MC1	MC2,5	MC5	MC15	MC20	MC25	MC35	MC50	MC75	MC100
Fettmenge (kg) Lubricant quantity	0,05	0,1	0,2	0,35	0,9	2,0	1,3	2,5	4,0	5,0	10,0

VII. Stilllegung und Wiederinbetriebnahme

VII. De-commissioning and Re-commissioning

A. Stilllegung

Sollte die Hubanlage/ Hubgetriebe stillgesetzt werden, sind alle folgende Punkte zu beachten.

- Hubanlage / Hubgetriebe vom Stromnetz trennen.
- Blanke Teile vor Korrosion sichern (z.B. einfetten).

A. De-commissioning

Upon de-commissioning of the screw jack system / screw jacks, please note the following points.

- Disconnect system/screw jacks from mains supply.
- Protect untreated components from corrosion (e.g. lubricate with grease).

- Es ist zu gewährleisten, dass Unbefugte Personen diese Hubanlage nicht einschalten können.



- Please ensure that the system cannot be switched back on by unauthorized personnel.

Bei endgültiger Stilllegung sind die jeweiligen Richtlinien zum Recyceln bzw. Entsorgen zu befolgen.



Please adhere to relevant recycling/disposal guidelines in cases of permanent de-commissioning.

B. Wiederinbetriebnahme

- Alle Teile der Anlage vor Wiederinbetriebnahme optisch prüfen. Eventuell Mängel beseitigen.
- Schmierung der Anlage muss geprüft werden.
- Testlauf durchführen (siehe Kap. IV B „Erstinbetriebnahme“)

B. Re-commissioning

- Visually check all system parts before re-commissioning. Rectify any defects.
- Check the system lubrication.
- Perform a test run. (please see Chapter IV B Initial operation)

VIII. Hubgetriebe in - Ausführung

nach Richtlinie 94/9/EG (Atex)
 für den Einsatz im explosionsgefährdeten Bereich
 „Gerätegruppe II, Zone 22 (D)“

VIII. Screw jack at - version

in accordance to Directive 94/9/EU (Atex)
 for use in explosion risk areas Device Group II,
 Zone 22 (D).

Hubgetriebe, welche mit einem speziellen Typenschild durch das Exschutz-Kennzeichen ausgestattet sind, dürfen nur für den im Typenschild angegebenen Bereich eingesetzt werden.

Um eine Freigabe für diesen Einsatzbereich zu gewährleisten, sind folgende Richtlinien zu beachten:

- Festlegung und Dokumentation der technischen Daten, z. Bsp. mittels Fragebogen oder Checkliste und Gefahrenanalyse nach EN 1127
- Auslegung der Hubgetriebe nach Zündschutzart „c“, konstruktive Sicherheit
- Fertigung und Prüfung der funktionsrelevanten Teile der Hubgetriebe gemäß „Werksbescheinigung nach 94/9/EG (Atex)“
- Auslieferung der Hubgetriebe mit Kennzeichnung durch ein spezielles Typenschild und eine Konformitätserklärung



Screw jacks having Ex Protection identification on the nameplate may only be used in the areas as indicated.

To gain approval for such application areas, following guidelines need to be observed:

- Definition and documentation of technical data, for example by completing questionnaires or checklists and risk analysis to EN 1127
- Design of the screw jacks to Ignition Protection Class c, constructive safety.
- Manufacture and testing of the relevant screw jack components in compliance with 94/9/EU (Atex) certification:
- Identification of the screw via a special nameplate and provision of a certificate of conformance at the time of delivery.

Verantwortlichkeit :

Der Betreiber ist verantwortlich für :

- Die Zuverlässigkeit der technischen Daten und Einsatzbedingungen
- die Einhaltung der festgelegten Daten, wie Belastung, Einschaltdauer, usw.
- die Vermeidung einer explosionsgefährdeten Atmosphäre, die Herabsetzung oder die Begrenzung wie zum Beispiel durch die Erstellung eines Wartungsplanes, in dem Säuberungen von Staubanfall, Kontrolle der Betriebstemperaturen an Hubgetrieben oder die Überwachung des Motorstroms zwingend vorgeschrieben sind.



Hinweis :

Bei Nichteinhaltung der Betriebsanleitung erlischt die Konformitätserklärung nach 94/9/EG und Haftung des Herstellers.

Responsibility:

The operator is responsible for:

- The reliability of the technical data and operating conditions
- The adherence to the specified data, such as load, duty cycles, etc:
- The avoidance of a potentially explosive atmosphere, lowering or limiting any such risk, for example, by establishing a maintenance schedule. This should include removal of dust deposits, temperature control checks or monitoring of the motor current.

Note:

Non-adherence to the operating instructions will invalidate the manufacturer's declaration of conformance to 94/9/EG and hence also the manufacturer's liability.

IX. Unsere CLASSIC Reihe Laufmutterausführung IX. Our CLASSIC series travelling nut version

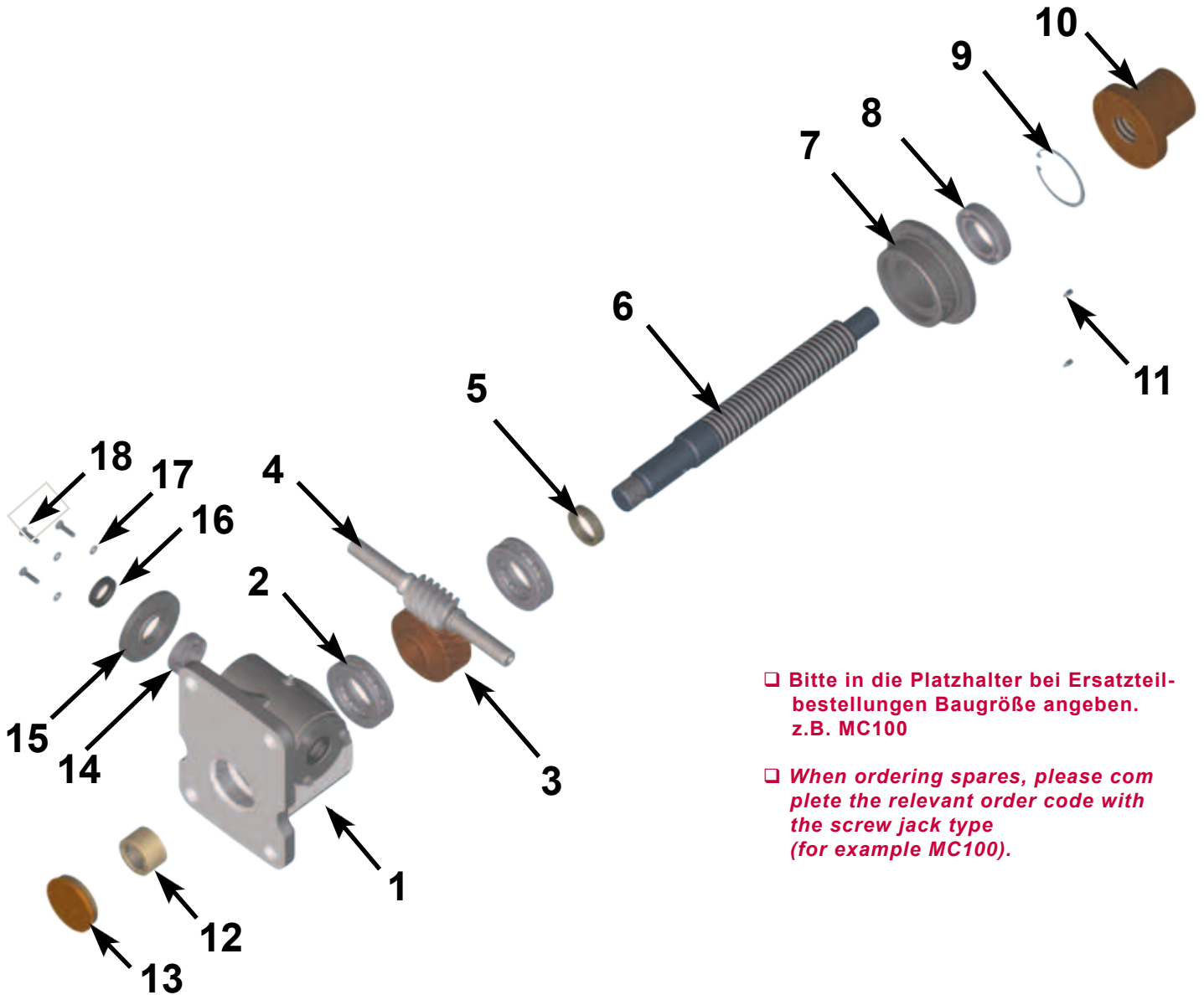

- ❑ Bitte in die Platzhalter bei Ersatzteilbestellungen Baugröße angeben. z.B. MC100
- ❑ When ordering spares, please complete the relevant order code with the screw jack type (for example MC100).

Artikelnummer Order code	Pos	Benennung	Description	Verschleißteile Wear pars	Norm Standard
590-□□□□□-LM-1	1	Gehäuse	Housing		
590-□□□□□-LM-2	2	Axial-Rillenkugellager	Axial deep-groove ball bearing	•	DIN 711
590-□□□□□-LM-3	3	Schneckenrad	Worm gear	•	
590-□□□□□-LM-4	4	Schneckenwelle	Worm shaft	•	
590-□□□□□-LM-5	5	Ausgleichsring	Balancing ring		
590-□□□□□-LM-6	6	Spindel	Spindle	•	
590-□□□□□-LM-7	7	Gehäusedeckel	Housing cover		
590-□□□□□-LM-8	8	Rillenkugellager	Grooved ball bearing	•	
590-□□□□□-LM-9	9	Sicherungsring	Circlip		DIN 472
590-□□□□□-LM-10	10	Einzelflanschmutter	Flanged jack nut		
590-□□□□□-LM-11	11	Gewindestift	Grub screw		DIN 913
590-□□□□□-LM-12	12	Spannmutter	Clamping nut		
590-□□□□□-LM-13	13	Abschlußdeckel	End cover		
590-□□□□□-LM-14	14	Rillen-/ Kegelrollenlager	Grooved/tapered roller bearing	•	DIN 625/ 720
590-□□□□□-LM-15	15	Lagerdeckel	Bearing cover		
590-□□□□□-LM-16	16	Wellendichtring	Shaft seal	•	DIN 3760
590-□□□□□-LM-17	17	Unterlegscheiben	Washer		DIN EN ISO 7090
590-□□□□□-LM-18	18	Sechskantschrauben	Hexagonal bolt		DIN EN ISO 4017

Einbauerklärung
Nach Maschinenrichtlinie 2006/42/EG, Anhang II 1 B
Original

Bevollmächtigter [Firma oder natürliche Person]	Grob GmbH, Eberhard-Layher-Str. 5, 74889 Sinsheim-Steinsfurt			
Beschreibung und Identifizierung der unvollständigen Maschine	Baureihe MC Technische Spezifikationen gemäß unserer Auftragsbestätigung zum heben und senken von Lasten.			
Folgende grundlegende Anforderungen der EG-Maschinenrichtlinie sind angewandt und eingehalten:	1.1.2	1.3.2	1.3.7	1.38
	1.61	1.74	4.4.2	
Folgende harmonisierte Normen (oder Teile dieser Normen) wurden angewandt:	EN ISO 12100-1 Sicherheit von Maschinen Grundbegriffe, allgemeine Gestaltungs-leitsätze			
	EN 1570:1998 Sicherheitsanforderungen an Hubtische			
	EN 1495:1997 Hebebühnen – Mastgeführte Kletterbühnen			
	EN 280:2001 Fahrbare Hubarbeitsbühnen			
<p>Die speziellen technischen Unterlagen wurden gemäß Anhang VII Teil B der EG-Maschinenrichtlinie 2006/42/EG erstellt. Wir verpflichten uns, diese den Marktüberwachungsbehörden auf begründetes Verlangen innerhalb einer angemessenen Zeit in elektronischer Form zu übermitteln.</p> <p>Die unvollständige Maschine darf erst dann in Betrieb genommen werden, wenn gegebenenfalls festgestellt wurde, dass die Maschine, in die die unvollständige Maschinen eingebaut werden soll, den Bestimmungen der Maschinenrichtlinie entspricht.</p>				

Declaration of Incorporation
According to 2006/42/EC, Annex II, No. 1 B
Translation

Authorized person / the manufacturer <small>[company or natural person]</small>	Grob GmbH, Eberhard-Layher-Str. 5, 74889 Sinsheim-Steinsfurt			
Description and identification of the machinery:	Baureihe MC Technical specifications according to our order confirmation to raise and lower loads.			
The following essential health and safety requirements according to Annex I of this directive are applicable and have been fulfilled:	1.1.2	1.3.2	1.3.7	1.38
	1.61	1.74	4.4.2	
The following harmonized standards (or parts thereof) were applied:	EN ISO 12100-1 Safety of machinery - Basic concepts, general principles for design			
	EN 1570:1998 Safety requirements for lifting tables			
	EN 1495:1997 Lifting platforms - Mast climbing work platforms			
	EN 280:2001 Mobile elevating work platforms			
<p>The relevant technical documentation according to Annex VII B has been established and it shall be delivered electronically to the national authorities in charge upon request.</p> <p>This partly completed machinery must not be put into service until the final machinery into which it is to be incorporated, has been declared in conformity with the provisions of the machinery directive.</p>				

Notizen

Notes

Notizen

Notes



GROB GmbH Antriebstechnik

Eberhard-Layher-Str. 5
74889 Sinsheim-Steinsfurt
Telefon 0049 (0) 72 61 - 92 63 0
Telefax 0049 (0) 72 61 - 92 63 33

e-mail: info@grob-antriebstechnik.de
Internet: www.grob-antriebstechnik.de

HRB 340304
Geschäftsführer Gerhard Pfeil